

1 Detalhes Ligação TC's

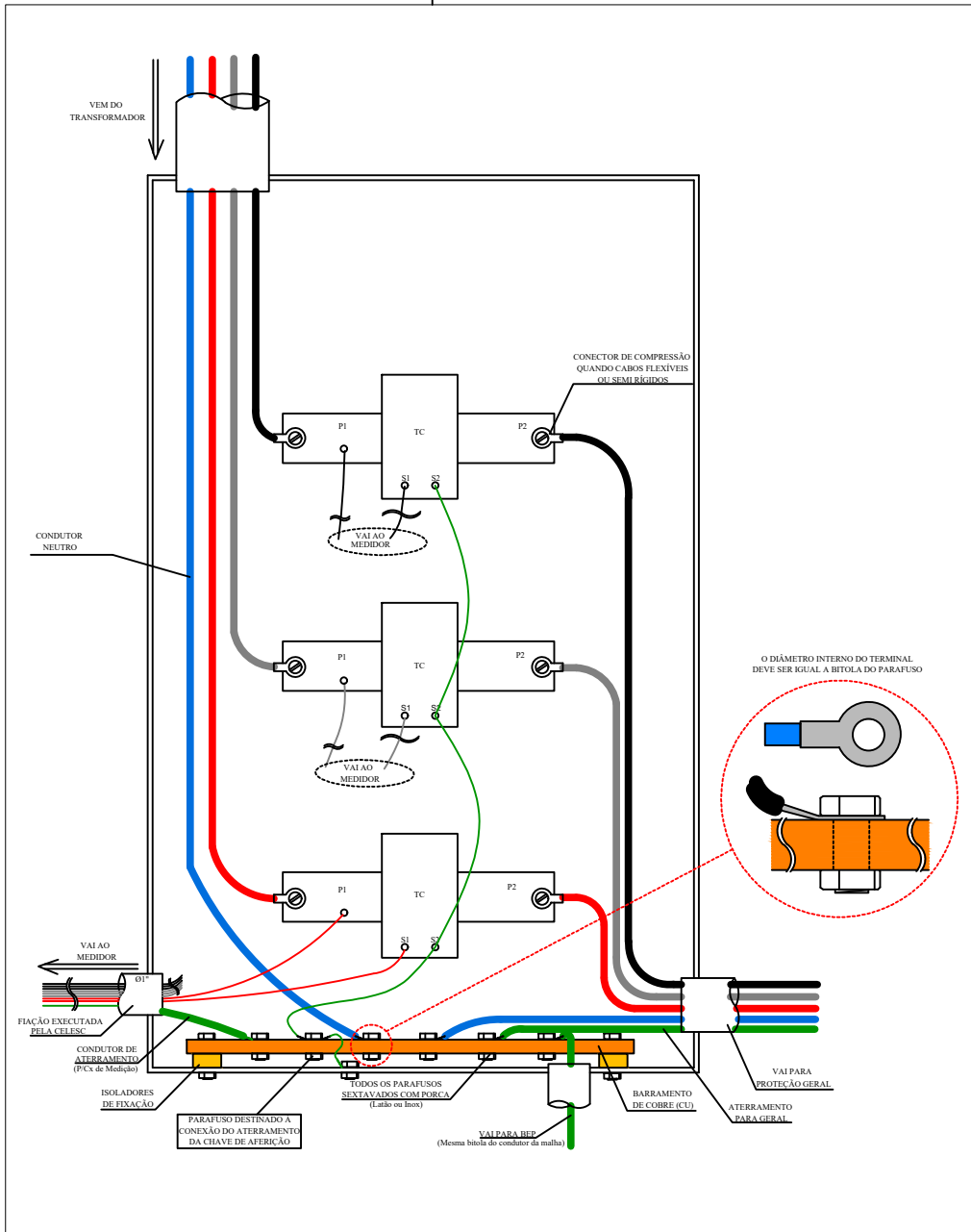

2 Detalhes Aterramento

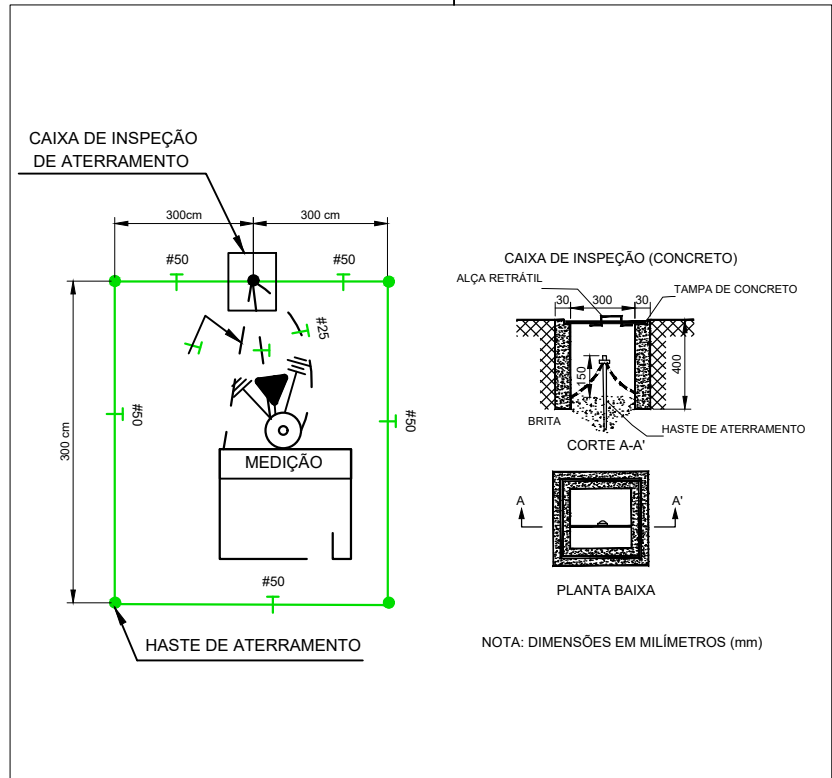

| | | | |
|----------------|-----------------------------------------------------------------------------------------|---------------------------------------------------------------------------------------|---------------------------------------------------------------------------------------------------------------|
| PROJETO |  | | ELIEL MONCZEVSKI Engenheiro Eletricista CREA SC 177660-3 eliel@mullereng.com.br - (47) 9.9624-9270 |
| | <h2>Subestação de Transformação e Medição</h2> | | |
| IDENTIFICAÇÕES | Endereço: Avenida Radial Leste Oeste, LD391 - Meia Praia, Navegantes - SC, 88372-100 | | |
| | PROPRIETÁRIO: Município de Navegantes SC CNPJ: 83.102.855/0001-50 | PROJETO E EXECUÇÃO: Eliel Monczevski Eng. Eletricista - CREA/SC 177660-3 | |
| PRANCHA | INFORMAÇÕES DESENHO: Eliel ESCALA: INDICADAS DATA: 20/05/2022 | CONTEÚDO DA PRANCHA DETALHE CX. DE INSPEÇÃO ATERRAMENTO DETALHE CX. DE PASSAGEM | NÚMERO PR. 04/04 |